

**ALGEMENE INFORMATIE**

Met de aandrijving van het type C kunnen alle Ergoswiss hydrauliek systemen aangedreven worden. De bediening geschiedt met een bedieningspaneel. Leest u deze handleiding voor ingebruikname goed door, en bewaar deze als naslagwerk zorgvuldig op.

**INHOUDSOPGAVE**

<b>VEILIGHEID</b> .....	<b>2</b>
<b>FUNCTIE</b> .....	<b>2</b>
<b>INSTALLATIE EN INGEBRUIKNAME</b> .....	<b>3</b>
<b>BEDIENING</b> .....	<b>4</b>
BEDIENINGSPANEEL .....	4
OMHOOG / NAAR BENEDEN .....	4
OPSLAAN VAN EEN POSITIE .....	5
BEWEGEN NAAR EEN OPGESLAGEN POSITIE .....	5
AANGEGEVEN HOOGTE INSTELLEN .....	6
TERUG NAAR DE BEGINSTAND .....	6
INBEDRIJFNAME (QUICKSTART-MANUAL) .....	7
INBEDRIJFNAME NA STROOMUITVAL OF TRANSPORT .....	7
REINIGING .....	7

**VEILIGHEID****LET OP:**

De veiligheidsaanwijzingen dienen zorgvuldig opgevolgd te worden. Indien het systeem onzorgvuldig gebruikt wordt, kan gevaar voor personen en goederen ontstaan!

- Het openen of wisselen van elektrische delen mag slechts door de fabrikant worden uitgevoerd.
- Bij storingen zoals bijvoorbeeld rookontwikkeling of ongewone geluiden, dient u alle componenten uit te schakelen en zowel de net als verbindingkabels los te maken.
- De inschakelduur 1 minuut "ON" en 9 minuten "OFF" mag niet worden overschreden.
- De kabels mogen niet worden beschadigd, gebogen of blootgesteld aan trekbelastingen.
- Ombouw en verandering van besturing of bediening zijn niet toegestaan.
- Het systeem mag niet in explosie gevoelige ruimten worden toegepast.
- Bij bedienen moet worden opgelet of geen lichaamsdelen of andere zaken beklemd kunnen raken.
- Bevestigingsplaten van metaal moeten door de klant geaard of geïsoleerd worden.

**FUNCTIE**

De basisfunctie is het omhoog en naar beneden bewegen van een tafel.

Aanvullende functies zijn het vastleggen van posities, het bewegen naar deze posities en het digitaal aangeven van de hoogte.

## INSTALLATIE EN INGEBRUIKNAME



**LET OP:**

Voor ingebruikname van de aandrijving dienen alle cilinders op de pomp aangesloten te zijn.

- ⇒ Schuif de motor over de 6 kant bus die op de pompspindel is gemonteerd. Bevestig eerst de motor en vervolgens de pomp in lijn met de daarvoor bestemde montagegaten.

*De besturing is geschikt om 1 of twee aandrijvingen aan te sturen. Bij toepassing in combinatie met het Ergoswiss systeem wordt maar één aandrijving aangestuurd. Aansluiting M2 heeft dus geen functie.*

- ⇒ De motor en het bedieningspaneel worden beide met een 8-polige DIN-stekker met de besturing verbonden.

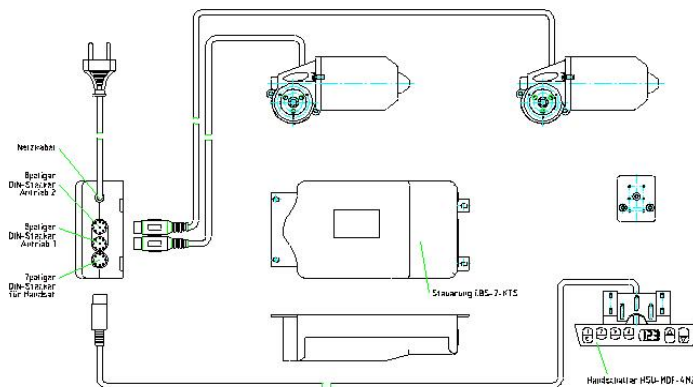

- ⇒ Steek de netaansluiting in het stopcontact.

Het systeem is in bedrijf zodra de netsnoer aangesloten is.

## BEDIENING

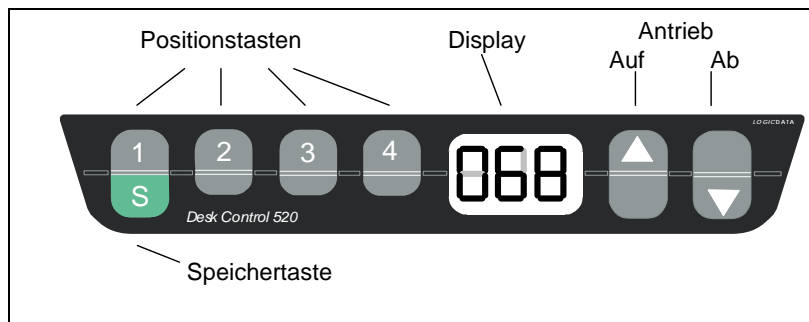

### BEDIENINGSPANEEL

Het bedieningspaneel wordt gebruikt om de motor aan te sturen.



### OMHOOG / NAAR BENEDEN (AUF - AB)

Deze functie dient voor het eenvoudig verstellen van de tafelhoogte.

⇒ Druk  of .  
Houdt de toets zolang ingedrukt tot de gewenste tafelhoogte is bereikt.

Op de display wordt altijd de actuele hoogte aangegeven.  
Bijvoorbeeld:

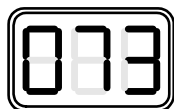

De tafel beweegt zolang de toets ingedrukt wordt of tot de eindpositie is bereikt.

**OPSLAAN VAN EEN POSITIE**

Met deze functie is het mogelijk een bepaalde tafelhoogte op te slaan. Met de memory toetsen kunnen 4 verschillende hoogtes opgeslagen worden. Deze opgeslagen hoogtes kunnen vervolgens op een later tijdstip ingesteld worden (Zie bewegen tot een opgeslagen hoogte).

- ⇒ Druk op  (SPEICHERTASTE).  
Display:



- ⇒ Druk op één van de toetsen     (POSITIONSTASTEN).

Na het indrukken van de memory toets verschijnt op de display een "S" en het nummer van de memory toets.

Bijvoorbeeld:



Vervolgens knippert het display tweemaal en na ca. 2 seconden verschijnt op het display weer de actuele hoogte.

Bijvoorbeeld:

**LET OP:**

Indien de memory toets niet binnen 5 seconden na het indrukken van de toets  wordt ingedrukt verschijnt op het display weer de actuele hoogte en wordt niets opgeslagen..

**BEWEGEN NAAR EEN OPGESLAGEN POSITIE**

Met deze functie is het mogelijk een opgeslagen tafelhoogte weer te bereiken. Als te tafel voor het eerst ingeschakeld wordt zijn alle memory posities gelijk aan de onderste eindstand. Om een opgeslagen hoogte te bereiken gaat u als volgt te werk:

- ⇒ Houdt één van de toetsen     ingedrukt.  
De tafel beweegt naar de opgeslagen hoogte zolang de toets ingedrukt blijft. Wordt de toets losgelaten blijft de tafel staan. Indien de toets ingedrukt blijft beweegt de tafel totdat de opgeslagen hoogte is bereikt.

**LET OP:**

Als tijdens het bewegen naar de opgeslagen hoogte een andere toets wordt ingedrukt, dan blijft de tafel staan!

### AANGEGEVEN HOOGTE INSTELLEN

Met deze functie kan de aangegeven hoogte worden veranderd.



- ⇒ Druk op  .  
Display:



*De besturing schakelt weer in de standaardmode indien de volgende toets niet binnen 5 seconden ingedrukt wordt.*

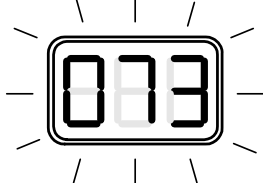



- ⇒ Druk nu gedurende ca. 5 seconden  tot het display begint te knipperen.  
Bijvoorbeeld (Display knippert):



- ⇒ Nu kunt u met  (plus) of  (min) de hoogte instellen.  
De tafel beweegt daarbij uiteraard niet.
- ⇒ Als de hoogte goed is ingevoerd kan met  de nieuwe hoogte opgeslagen worden.  
De ingevoerde hoogte is nu opgeslagen en het display stopt met knipperen.

De nieuwe hoogte wordt ook opgeslagen als geen toets ingedrukt wordt. Het display stopt dan na ca. 5 seconden vanzelf met knipperen.









### TERUG NAAR DE BEGINSTAND

- ⇒ De toetsen ,  en  gelijktijdig indrukken en ingedrukt houden tot de display „S 0“ aangeeft.  
De besturing bevindt zich nu in de instelmodus.
- ⇒ De toets  enkele malen indrukken tot „S 7“ op het display verschijnt.
- ⇒ De toets  indrukken.  
Op het display knippert „068“ de besturing kan opnieuw ingesteld worden.

**INBEDRIJFNAME - QUICKSTART-MANUAL**

De volgende stappen zijn bij voor ingebruikname nodig:

*Op de display knippert „068“.*

- ⇒ met  tot de onderste aanslag bewegen.  
De tafel beweegt op halve snelheid naar beneden. Bewegen naar boven is niet mogelijk.
- ⇒ met de toets  (plus) en  (min) de actuele hoogte van de tafel op het display instellen.  
Bewegen naar boven en beneden is niet mogelijk.
- ⇒ ter bevestiging  indrukken.  
Na het bevestigen knippert de display op „088“.
- ⇒ met  tot de gewenste bovenste aanslag bewegen.  
De tafel beweegt op halve snelheid naar boven.
- ⇒ met de toets  (plus) en  (min) de actuele hoogte van de tafel op het display instellen.
- ⇒ Bevestigen met .

Na het bevestigen wordt de hoogte aangegeven (de display knippert niet meer), en is de ingebruikname afgesloten.

**INBEDRIJFNAME NA STROOMUITVAL OF TRANSPORT:**

Nadat stroomonderbreking door uitval of transport is de volgende stap nodig.

*Op de display wordt "000" knipperend aangegeven, tot het onderste eindpunt wordt bereikt.*

- ⇒ Met  tot de onderste aanslag bewegen.  
De tafel beweegt met halve snelheid naar beneden. Bewegen naar boven is niet mogelijk.

Na het bereiken van het onderste eindpunt wordt de daarvoor ingestelde hoogte aangegeven en kan de besturing weer worden gebruikt.

**REINIGING**

- De besturing en het bedieningspaneel mogen alleen met een droge of licht bevochtigde doek worden gereinigd.
- De stekkerverbindingen mogen nooit met water in contact komen.