

- beigelegt / enclosed:**
- Steuerung Compact / Control box Compact
 - Motorkabel Compact / Motor cable Compact
 - Handtaster Typ Memory / Hand switch Type Memory
 - Länderspezifisches Netzkabel / Country specific power cable

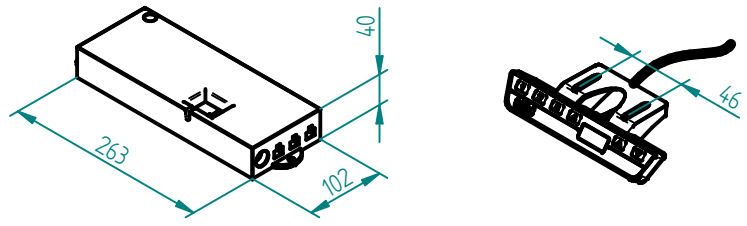

Pumpe mit Antrieb
Pump with Motor unit

Pumpe mit umklappbarer Handkurbel
Pump with foldable Hand crank

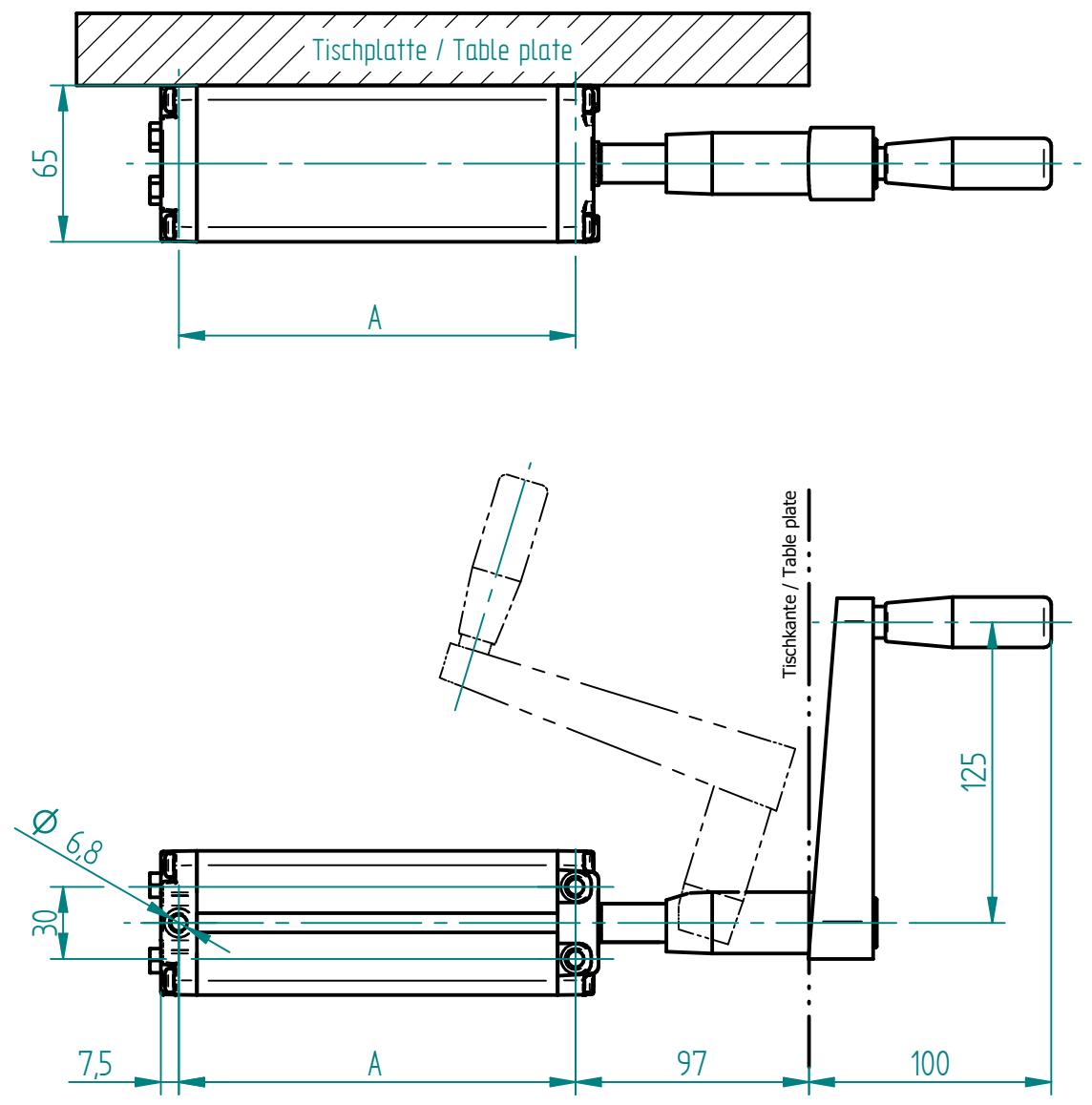
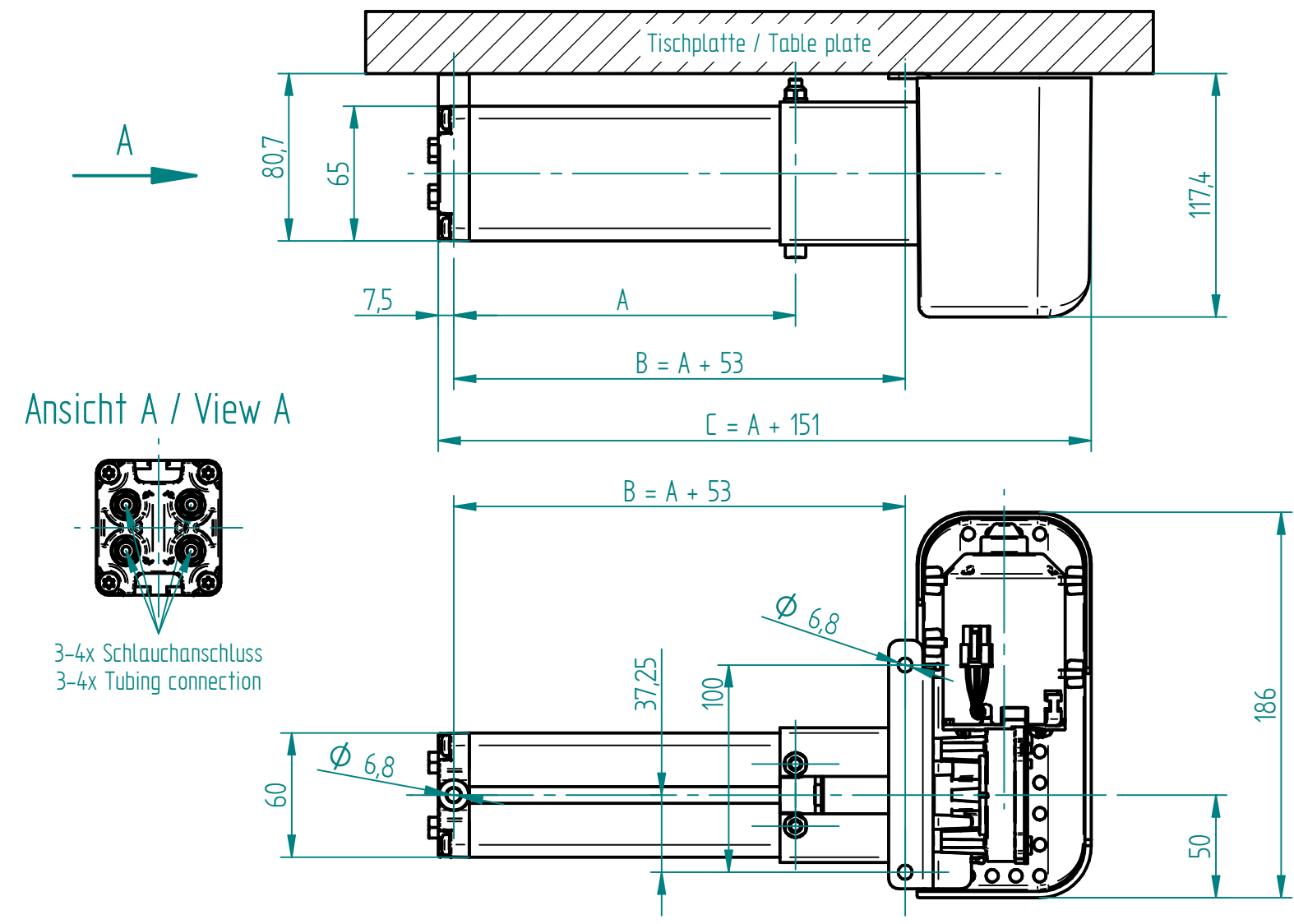

Nutengeometrie / T-slot geometry

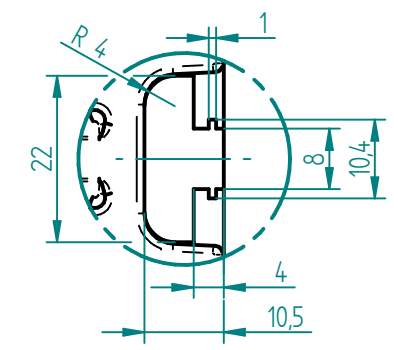

Anzahl LA 1818 F Count of LA 1818 F	Pumpe / Pump	mit Antrieb EU with Motor unit EU	mit Antrieb CH with Motor unit CH	mit Antrieb US with Motor unit US	mit Handkurbel with Hand crank
3	PF 3830 W	323.20023	333.20023	363.20023	313.20023
4	PF 4830 W	323.20033	333.20033	363.20033	313.20033

02	24.11.2021	tiho	1159, 1140: Umstellung von Motor PXD.2 und Handtaster Memory	
01	08.11.2019	yake	1090: Abstand Pumpe PF mit Antrieb zur Tischplatte vergrößert	
Index	Datum / Date	Name	Änderungsmittellung / notification of change	
GEZEICHNET / DRAWN	08.01.2018	tiho	GEWICHT / WEIGHT	BEZEICHNUNG / ASSEMBLY NAME
GEPRÜFT / CHECKED	08.01.2018	anhe	-----	Pumpe PF X830 W mit Antrieb/Handkurbel
		MABSTAB / SCALE	1:2	Pump PF X830 W with Motor unit/Hand crank
ERGO SWISS table lift systems		ZEICHNUNGSNUMMER / DRAWING NUMBER	u-3X3.011	ARTIKELNUMMER / ASSEMBLY NUMBER
			3X3.XXXXX	INDEX
				02
				FORMAT
				A3