

Elegante y poderoso

La pata de mesa **TL** pertenece a la misma familia de diseño que las patas de mesa **TM**, **SL** y **SM**.

Su carcasa de aluminio anodizado plano vienen con un diseño de superficie simple para garantizar un acabado elegante y con estilo en todas las combinaciones de productos.

Las ranuras en T en 3 lados (ancho 8 mm) permiten la adición de barras transversales, estantes y otros accesorios a lo largo de toda la pierna.

Las patas de la mesa **TL** y **TM** tienen la misma longitud y, por lo tanto, se pueden combinar fácilmente entre sí.

Esta familia de diseño también tiene una gama correspondiente de accesorios para usar en combinación.

Anwendung

La pata de mesa **TL** se utiliza para bastidores de base de 2 patas, mientras que la pata de mesa **TM** suele utilizarse cuando se requiere un accionamiento de manivela o varias patas de mesa.

Se pueden subir y bajar hasta 10 patas de mesa al mismo tiempo. La bomba hidráulica se puede operar utilizando un manivela o electrónicamente mediante control remoto por cable.

Las columnas elevadoras **SL** y **SM** se recomiendan para bastidores de base de 2 y 4 patas como alternativa a la pata de mesa **TL/TM**.

Para más información sobre las columnas elevadoras **SL** y **SM**, consulte nuestro catálogo de sistemas de elevación de husillo.

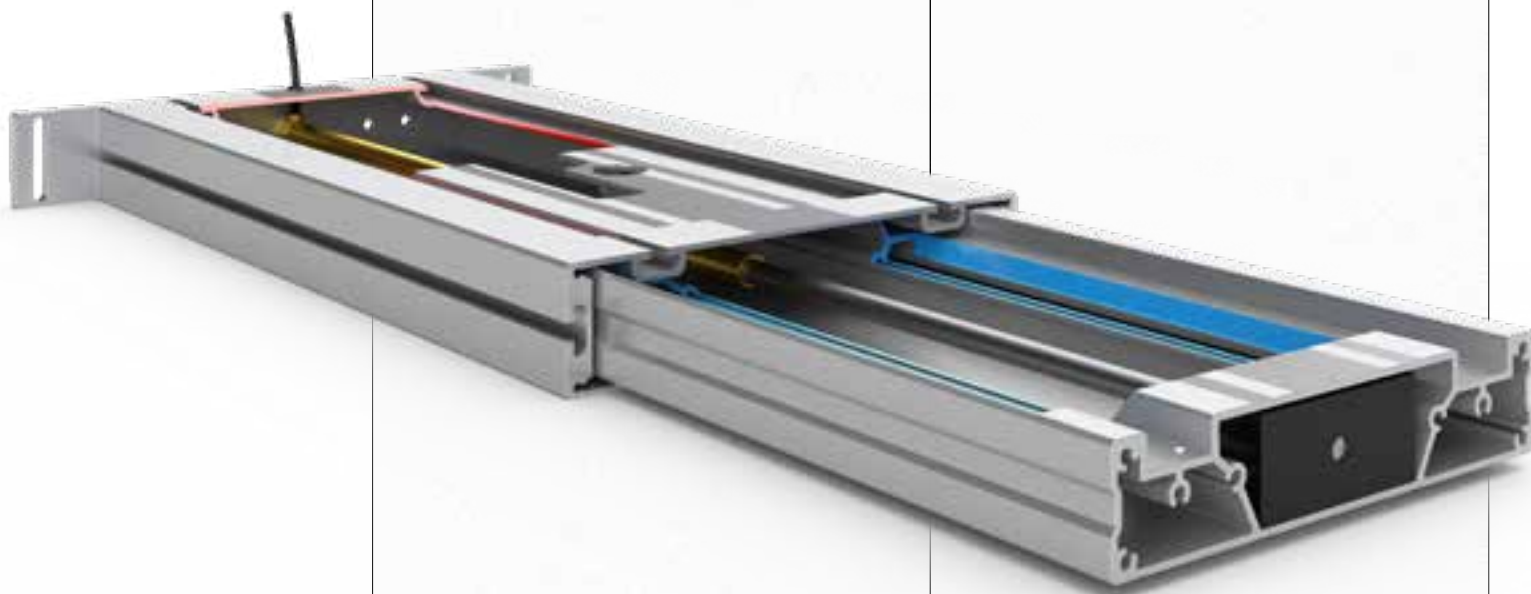

Dimensiones TL

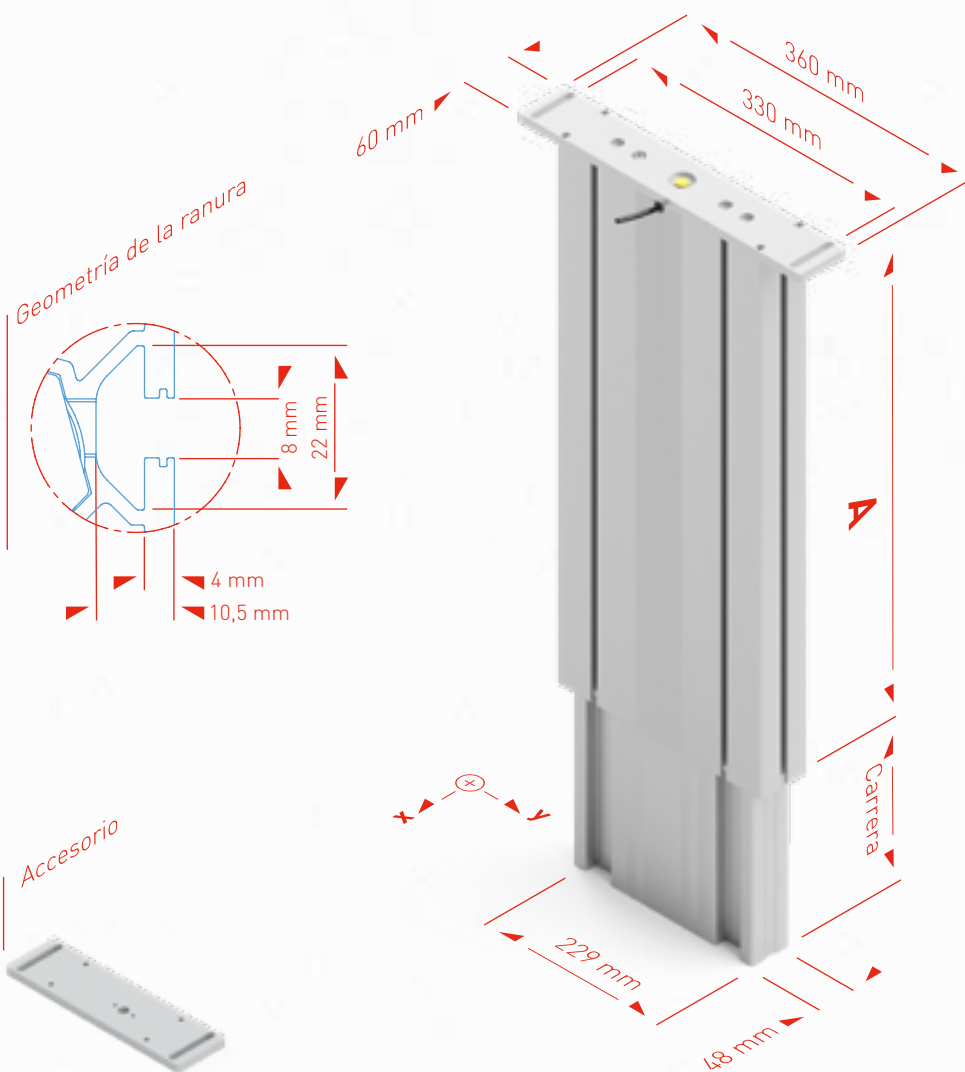

Datos Técnicos

- Pata de mesa para uso flexible con guía deslizante
- Máx. potencia de carga por pierna:
 - 1500 (**TL 14**)
 - 2500 (**TL 18**)
- Es posible el funcionamiento sincrónico de hasta 10 patas por bomba
- La velocidad de elevación depende de la bomba utilizada
- Distancia de elevación 300 o 400 mm
- M_{bx} stat. = 1200 Nm*
- M_{by} stat. = 450 Nm*
- M_{bx} dyn. = 550 Nm**
- M_{by} dyn. = 200 Nm**
- Color: aluminio incoloro anodizado
- Aceite hidráulico válido para sector alimentario

* M_b stat. = momento de flexión máximo permisible en reposo
 ** M_b dyn. = max. momento de flexión máximo permisible mientras está en movimiento

Columna de elevación TL	A	Carrera
TL 1430	530 mm	300 mm
TL 1440	630 mm	400 mm
TL 1830	537 mm	300 mm
TL 1840	637 mm	400 mm

Puede encontrar dibujos CAD detallados en varios formatos en www.ergoswiss.com