

SO 1440 – 912.0xxxx  
SO 1340 – 912.0xxxx

SO 1430 – 912.0xxxx  
SO 1330 – 912.0xxxx

## Colonne de levage SO

Art. Nr.: 912.0xxxx

La colonne **SO** se compose de deux profilés en aluminium anodisé incolore, qui sont guidés par des patins en plastique. Le profilé intérieur est déplacé par un entraînement interne de la broche. Jusqu'à 4 colonnes peuvent être connectées à un boîtier de commande et actionnées de manière synchrone.

### Spécifications

Max. force de pression 1 col. 2'000 N / 3'000 N  
 Max. force de pression 2 col. 4'000 N / 6'000 N  
 Max. force de pression 3 col. 4'000 N / 6'000 N  
 Max. force de pression 4 col. 10'000 N

Max. force de traction par col. 50 N

Moment de flexion statique max.  $M_{bx_{stat}} = 350 \text{ Nm}$

$M_{by_{stat}} = 350 \text{ Nm}$

Moment de flex. dynamique max.  $M_{bx_{dyn}} = 200 \text{ Nm}$

$M_{by_{dyn}} = 200 \text{ Nm}$

Vitesses de levage 6-8 ou 12 mm/s

Longueur de course 300 ou 400 mm

Longueur d'installation 530 ou 630 mm

Les rainures de montage sur 4 côtés (largeur 6 mm) permettent la fixation de fermes, de presse-papiers, d'attaches et de superstructures sur toute la longueur du pied.

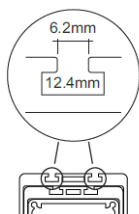

Ecrou: 126.00495 (filetage M6)

## Application

Réglage en hauteur des postes de travail industriels, des tables monobloc, des postes de travail en salle de contrôle, des tables de montage, des installations de montage, des tables de bureau ainsi que dans la construction générale de meubles et de machines.

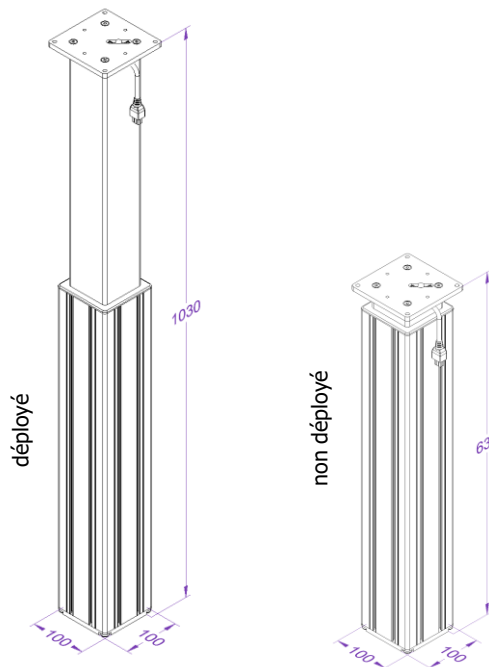

Fichiers CAD disponibles sur [www.ergoswiss.co](http://www.ergoswiss.co)