

1 Anleitung Systemauswahl

Anhand der Tabelle (S. 2) und der folgenden Schritte, kann ein Hubsystem konfiguriert werden:

1. # Hubelemente:	Wie viele Hubelemente benötigt die Anwendung?
2. Max. Systemlast:	Welche maximale Last muss bewegt werden?
<div style="border: 1px solid black; padding: 5px;">HINWEIS<ul style="list-style-type: none">- Gewicht der Tischplatte/Untergestell miteinbeziehen- Gleichmässige Lastverteilung – Bein nicht überlasten- Keine Stossbelastung erlaubt- Max. zul. Querkräfte und Biegemomente beachten</div>	
3. Hublänge:	Welche Hublänge wird benötigt?

Ausgewählte Konfiguration

a) Hubelement Typ:	Folgendes Hubelement passt zur ausgewählten Konfiguration. <ul style="list-style-type: none">- Zeichnungen und Datenblätter beachten!
b) Steuerung Typ:	Folgende Steuerung passt zur Konfiguration. <ul style="list-style-type: none">- Bedienungsanleitung beachten!

Betriebsdaten

i. Hubgeschwindigkeit:	Mit folgender Geschwindigkeit fährt das System.
ii. ED On/Off:	Mit folgender Einschaltdauer (ED) kann das System betrieben werden. Zum Schutz der mechanischen und elektronischen Systemkomponenten, macht die Steuerung nach einer bestimmten Betriebszeit «On» automatisch eine Pause «Off», bevor das System erneut verfahren werden kann. (Handtaster mit Display zeigt «HOT» Meldung).

2 Systemkombinationstabelle

# Hub- elemente	Max. Systemlast [kg]	Hublänge [mm]	Hubelement Typ	Steuerung Typ		Hubgeschw. [mm/s]	ED ② [On/Off]
				230 V	110 V		
1	75	300	① 1830	Compact-3 (V1203)	Compact-3 (V1253)	20	2/18
		400	① 1840	Compact-3 (V1204)	Compact-3 (V1254)		
2	150	300	① 1830	Compact-3 (V1203)	Compact-3 (V1253)		
		400	① 1840	Compact-3 (V1204)	Compact-3 (V1254)		
3	150	300	① 1830	Compact-3 (V1203)	Compact-3 (V1253)		
		400	① 1840	Compact-3 (V1204)	Compact-3 (V1254)		

① Hubsäule Typ SL, SK oder SM

② Einschaltdauer ED 2/18: Fahrzeit max. 2 min, Haltezeit 18 min

3 Hubsäule SL, SK, SM

Hubsäule Typ	Max. Druckbelastung	Max. Zugbelastung
① 18xx	750 N	stat. 500 N dyn. 50 N

① Hubsäule Type SL, SK oder SM

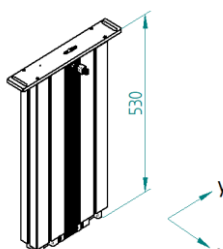
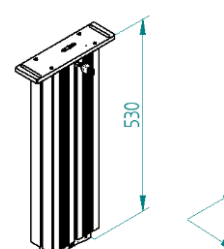
Hubsäule SL / SK		Hubsäule SM	
	Mbx stat. 1'200 Nm Mby stat. 450 Nm Mbx dyn. 550 Nm Mby dyn. 200 Nm		Mbx stat. 900 Nm Mby stat. 350 Nm Mbx dyn. 450 Nm Mby dyn. 150 Nm

Mb stat. = statisches Biegemoment = max. zul. Biegemoment im Stillstand

Mb dyn. = dynamisches Biegemoment = max. zul. Biegemoment während der Hubbewegung

4 Steuerung und Handtaster

Steuerung Typ Compact	Handtaster Auf/Ab	Handtaster Memory
 Compact-3	 124.00059	 124.00223