

## System handskinger 4-HR 1803 D100

Art. Nr.: 501.10101

Het systeem bestaat uit vier zwenkwieien met hydraulisch aangedreven stelvoeten. Door het draaien aan de handslinger vloeit de hydrauliekolie van de pomp in de stelvoeten van de hefwielen. De hefbeweging van alle hefwielen geschiedt altijd synchroon.

Ieder hefwiel wordt met 3m slang uitgeleverd. De slangen kunnen op gewenste lengte ingekort en met enkele handelingen op de pomp worden aangesloten worden.

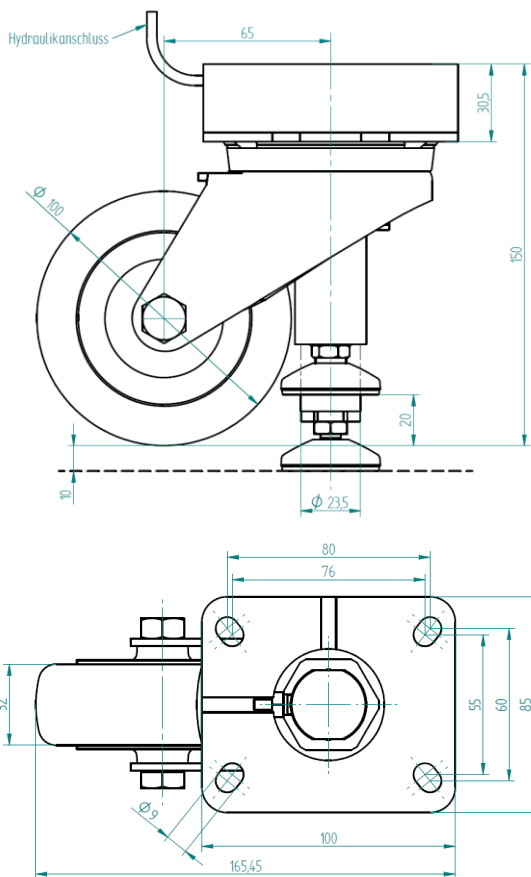
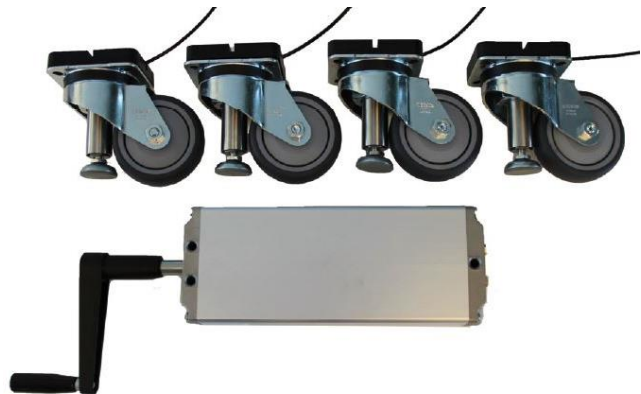

Download CAD files op [www.ergoswiss.com/nl](http://www.ergoswiss.com/nl)

## Toepassing

Mobiele bedrijfsinrichtingen en transportmiddelen kunnen met hefwielen uitgerust worden en op ieder moment in stabiele werkplekken worden omgezet. Standard worden 4 hefrollen geleverd. Op aanvraag kunnen echter ook tot 10 hefwielen met één pomp worden aangestuurd.

## Zwenkwiel

Wielbehuizing plaatstaal, galvanisch verzinkt  
Loopvlak uit hoogwaardig, thermoplastisch polyurethaan, hardheid 94° Shore A.

## Technische gegevens

Wiel-Ø	100mm
Wielbreedte	32mm
Totale hoogte	150mm
Plaatgrootte	100x85mm
Lagersoort wiel	kogellager
Max. Traglast per 4-voudig systeem	<b>750kg</b>
Slanglengte	10mm
Slanglengte	3m

## Verpakking en toebehoren

De hefwielsest met hydraulische pomp wordt in een karton verpakking 590x395x150mm en met het volgende toebehoren uitgeleverd:

- 5 klemmringe
- 1 aansluitschroeven (vervanging)
- 1 magneet
- 1 slangknipper
- 1 montagesleutel
- Montage- en gebruikershandleiding

